

## ルナハンズ LED ランタン 取扱説明書

Ver. 1.0



### LED LANTERN (AMS-LH1-V1)

このたびは、本製品をお買い上げいただき誠にありがとうございます。  
ご使用前にこの取扱説明書をお読みになり、正しくお使いください。  
またお読みになったあとは、大切に保管してください。

# 安全にご使用いただくために

ここに示した注意事項は、危害や損害を未然に防止するためのものです。ご使用前によくお読みになり、正しくご使用ください。



この取扱説明書は大切に保管し、必要などきにご利用ください。





 <b>危険</b>	取り扱いを誤った場合、使用者が死亡または重傷(※1)を負う可能性があり、かつその度合いが高いことを示します。
 <b>警告</b>	取り扱いを誤った場合、使用者が死亡または重傷(※1)を負う可能性が想定される場合を示します。
 <b>注意</b>	取り扱いを誤った場合、使用者が軽傷(※2)を負うことが想定されるか、または物的損害(※3)の発生が想定される場合を示します。







※1: 重傷とは、失明やけが、やけど(高温・低温)、感電、骨折、中毒などで後遺症が残るもの、および治療に入院・長期の通院を要するものをさします。

※2: 軽傷とは、治療に入院や長期の通院を要さない、けが・やけど・感電などをさします。

※3: 物的損害とは、家屋・家財および家畜・ペットなどにかかわる拡大損害をさします。

絵表示について		してはいけない内容です。
		実行しなければならない内容です。

 <b>危険</b>			
	<b>分解や改造をしない。</b> 火災・感電の原因となります。		<b>高温の場所で保管・使用しない</b> 火のそば、ストーブのそば、直射日光の強い場所、炎天下の車内など高温になる場所に置かないでください。変形、故障、やけどの原因となります。
	<b>火の中に入れない</b> 火中に投入したり、加熱しないでください。発熱、発火、破裂、液もれの原因となります。		

 <b>警告</b>			
	<b>保管、使用中に発熱、変色、変形、異臭などの異常がある場合は使用しない</b> 発火、破裂、液漏れ、けがの原因となります。		<b>引火、爆発の恐れがある場所では使用しない</b> 爆発や火災の原因となります。
	<b>踏みつけたり落下させるなど強い衝撃を与えない</b> 変形、液もれ、発熱、発火、破裂、故障の原因となります。		<b>本体に金属などを差し込まない</b> 発熱、感電、故障の原因となります。
	<b>可燃物や重いもの載せたり、毛布などで覆ったり包んだりしない</b> 発熱、発火、破裂、液もれの原因となります。		<b>乳幼児の手の届かないところで使用・保管する</b> 感電やけがの原因となります。

 <b>注意</b>	
	<b>本体をアルコール(エタノール消毒液を除く)、シンナー、ベンジンなどで拭かない</b> 故障や破損の原因となります。

## 防水性能について

本製品は生活防水に対応していますが、底面の USB ポート部は防水・防塵に対応していません。

ポートを使用しない際は常に付属のキャップを装着し、水滴や砂・ほこり等の異物が付着しないようご注意ください。

本製品を水に浸けないでください。内部回路が損傷し、故障の原因となります。浸水による故障の場合は保証対象外となります。

# 1. 各部の名称

上面：

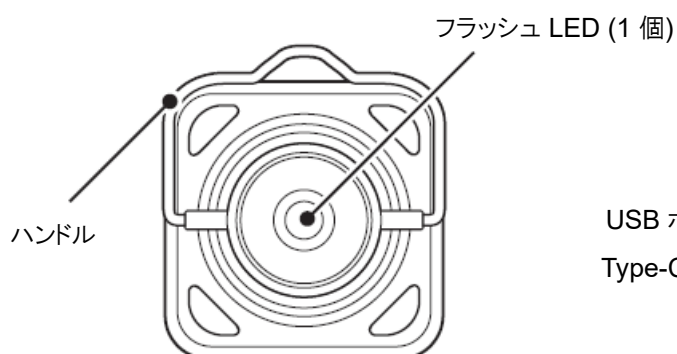

底面：

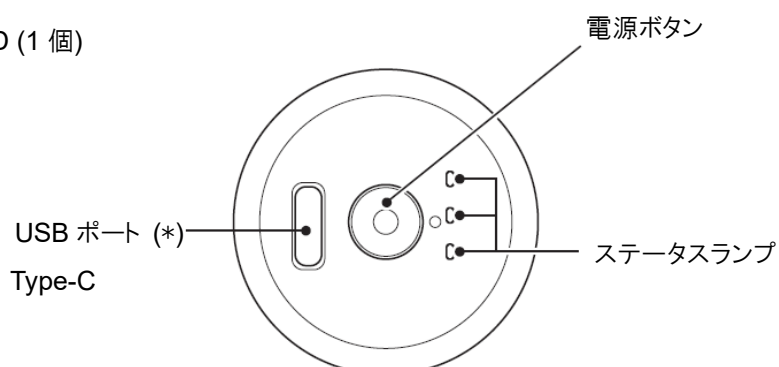

(\*)本製品は生活防水に対応していますが、底面の USB ポート部は防水・防塵に対応しておりません。

ポートを使用しない際は常に付属のキャップを装着し、水滴や砂・ほこり等の異物が付着しないようご注意ください。

本製品を水に浸けないでください。内部回路が損傷し、故障の原因となります。

浸水による故障の場合は保証対象外となります。

側面：

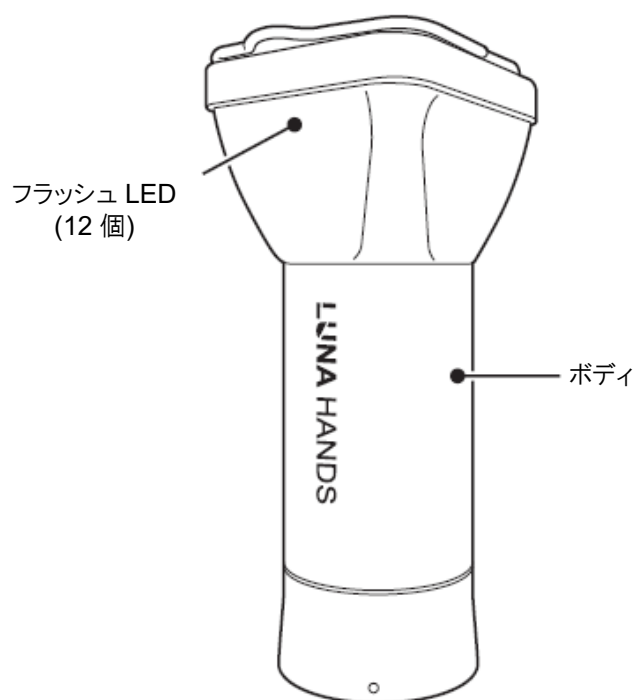

## 2. 使用方法

本製品の操作はすべて電源ボタンで行います。

### 2.1 点灯する（電源 ON）

- ① 電源ボタンを約 3 秒間長押しします  
ステータスランプが 3 回点滅します
- ② 電源ボタンを 2 回押しします  
前回消灯時のモードにて点灯します  
モードの詳細は「2.2 モード切り替え」をご覧ください

#### ◆点灯しないときは？

以下の点に注意し、最初からやり直してください。

1. 電源ボタン 3 秒間長押しする際、ステータスランプが点滅していることを確認してください。  
※ステータスランプ点灯中は電源 ON になりません。
2. 2 回押し操作を、少しゆっくり目に行ってください。

### 2.2 モード切り替え

本製品の点灯モードは下記の通りです。

- ランタンモード (最大輝度 288 ルーメン)  
強 (100%)、中 (60%)、弱 (30%)
- ハンディーライトモード (最大輝度 120 ルーメン)
  - ノーマル : 点滅なし ※電源ボタン長押しで 4 段階の明るさ調節が可能です
  - 点滅モード : 一定の間隔で明滅を行います
  - SOS モード : モールス信号「SOS (・・・ ―― ・・・)」の明滅を行います

点灯中に電源ボタンを 1 回押すごとに、下記の順でモードが切り替わります。

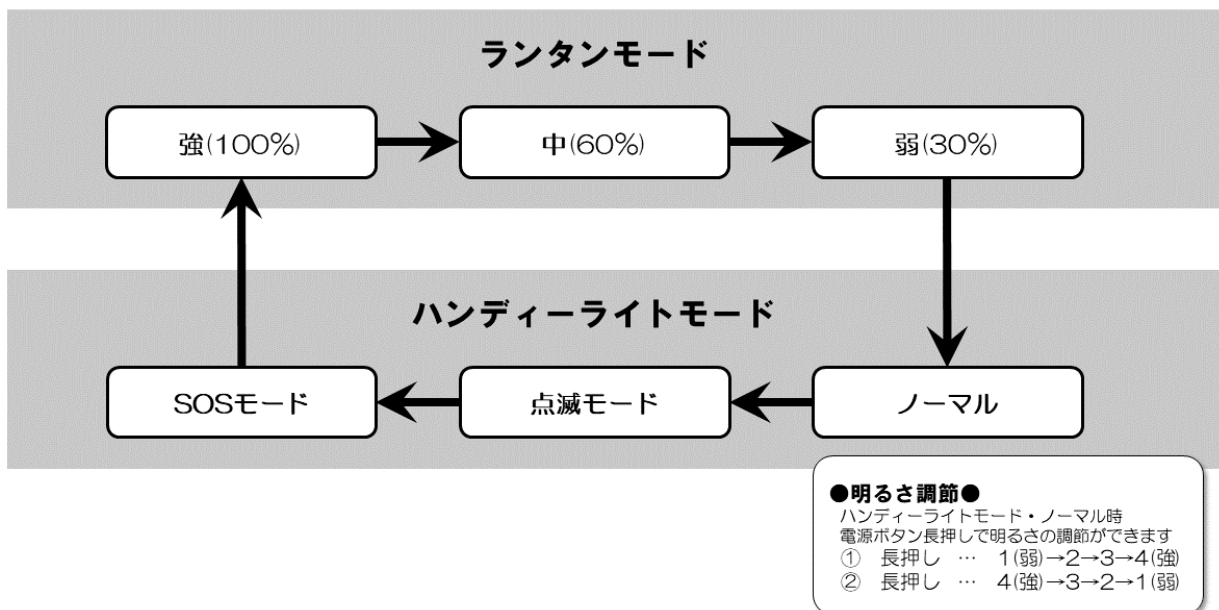

### 2.3 消灯する（電源 OFF）

いずれかのモードで点灯中に、電源ボタンを 2 回押しします。

再点灯させたいときは、消灯してから約 20 秒以内に電源ボタンを 2 回押しすると、前回と同じモードで再度点灯します。

### 3. 充電する

5V 対応のアダプターを使用し USB Type-C 充電ケーブルで充電します。

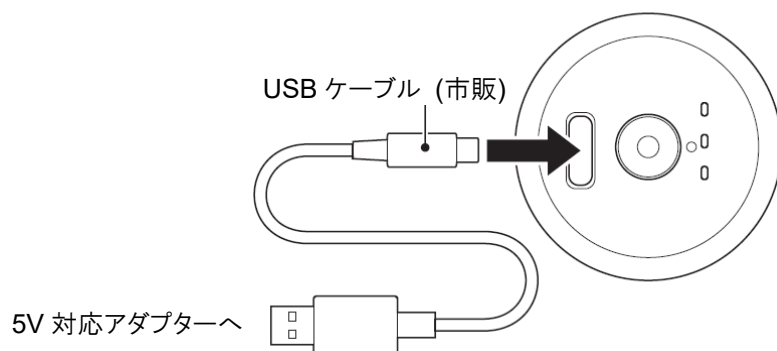

※15W(5V/3A)に対応しています。

※ケーブルは別途ご用意ください。

※水滴・異物の付着を防止するため、ポートを使用しない時は常に付属のキャップを装着してください。

## 4. モバイルバッテリーとして使用する

本製品は、15W(5V/3A)対応のモバイルバッテリーとしても使用が可能です。

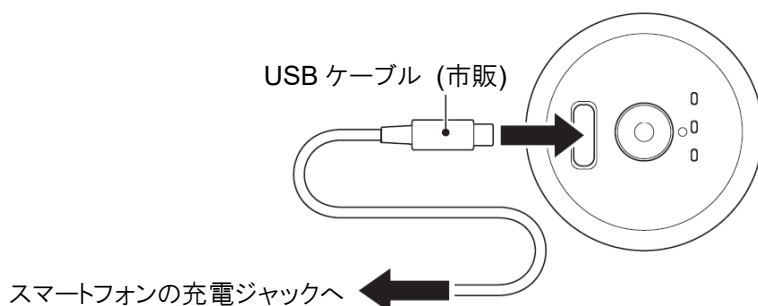

本体底面の USB ポートと、充電する機器(スマートフォン等)をケーブルで接続してください(ケーブルは別途ご用意ください)。充電時間は、約 3 時間です。

◆スマートフォン機種別対応ケーブル ※2022 年現在

- iPhone...Type-C⇄Lightning

- Android...Type-C⇄Type-C

上記以外の場合、適宜対応するケーブル・アダプター等をご使用ください。

水滴・異物の付着を防止するため、ポートを使用しない時は常に付属のキャップを装着してください。

## 5. 主な仕様

製品名	ルナハンズ(LUNA HANDS)
品番	AMS-LH1-V1
KC 認証番号(※)	R-R-Am6-AMS-LH1-V1
明るさ最大	288 ルーメン
バッテリー	リチウムポリマー電池
バッテリー容量	5,000mAh
入力電圧/電流	USB Type-C 5V/3A
出力電圧/電流	USB Type-C 5V/3A
本体サイズ	幅 45 mm×高さ 105 mm
重量	約 146g

※ 大韓民国・国立電波研究院(RRA)による電磁波適合登録を受けています。

※ 製品改良のため、予告なく外観または仕様の一部を変更することがあります。



**Li-ion**

### 充電電池の回収について

使用済み充電電池は、リサイクルのため回収しております。

お買い上げの販売店へお持ちください。

ご不明な点がございましたら、当社お客様相談窓口にお問い合わせください。

## 6. 保証とアフターサービス

無償保証修理期間は、購入日から1年以内となります。

開封後の製品は返品・返金をいたしかねます。

返品・交換は購入後7日以内に承ります。

保証を受ける際には、製品に添付のユーザーカードと購入証明書（納品書レシート等）が必要です。

その他詳細については、別紙の保証規定・保証書を参照いただき、下記までご連絡ください。

### アフターサービス・お問い合わせ先

LUNA HANDS 日本正規代理店：株式会社エモンワークス (Emon works, Inc.)

長野県上田市古里 1901-1-103

TEL：050-6874-1318

Eメール：support@emonworks.com

ウェブサイト：[https://emonworks.com/support/luna\\_hands](https://emonworks.com/support/luna_hands)

販売元：株式会社 MKPlanning JAPAN